

3. PTÁCI A LES

Pracovní list 3.1 Stavba ptačího těla – ŘEŠENÍ

Pomůcky: pera různých druhů ptáků, lupa, mikroskop, vycpanina ptáka

Je vhodné, aby lektor nejprve žáky se stavbou ptačího těla a per seznámil, buď s použitím obrazového materiálu, internetových zdrojů či případně s použitím vycpaného ptáka. V opačném případě je možné nechat žáky vyhledávat samostatně v odborné literatuře či na internetu, pokud je to možné.

1. Dokážete správně označit základní části ptačího pera?

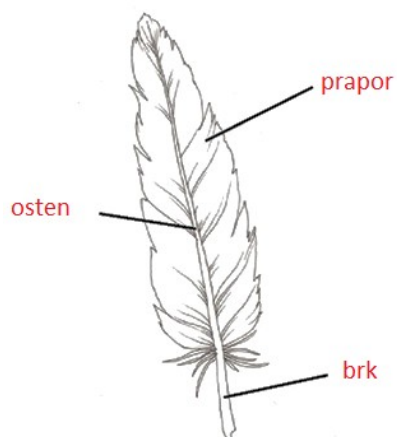

Obrázek 1

2. Přiřaďte jednotlivé části k detailu ptačího pera:

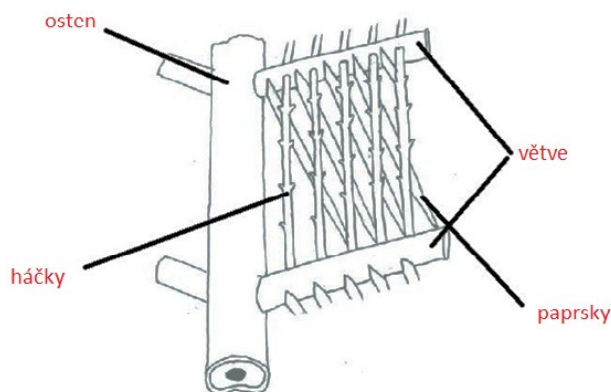

Obrázek 2



3. Přiřadte ke každému číslu pod fotografií název části ptačího těla:

- | | |
|-----------|-------------------------|
| 1. temeno | 7. břicho |
| 2. čelo | 8. běhák |
| 3. zobák | 9. ocas (rýdovací pera) |
| 4. brada | 10. hřbet |
| 5. hrdlo | 11. šije |
| 6. hrud' | 12. nadoční proužek |

Zdroje:

Literatura a elektronické zdroje:

Svensson, L. (2016). *Ptáci Evropy, Severní Afriky a Blízkého východu*. Ševčík.

Macháček T., 2005: Ptáci (Aves). Biomach, výpisky z biologie [online]. Posl. aktual.: 2005 [cit.: 15. 8. 2019]. Dostupné z: <http://www.biomach.cz/biologie-zivocichua/ptaci-aves-1>.

<http://www.campanus.cz/cizkova/wp-content/uploads/sites/56/2016/09/ptaci-elearning-EU-Kalov%C3%A11.pdf>

Fotografie a ilustrace:

Obr. 1,2 autor: Agáta Vodičková

Obr. 3: <https://1url.cz/5Mg7X>



EVROPSKÁ UNIE
Evropské strukturální a investiční fondy
Operační program Výzkum, vývoj a vzdělávání



MINISTERSTVO ŠKOLSTVÍ,
MLÁDEŽE A TĚLOVÝCHOVY